

MODULE-BALANCE42-V1

Đặc tính kỹ thuật:

- Phối hợp trở kháng đường dây âm tần, chuyển đổi hai chiều đường dây 2 tín hiệu sang 4 tín hiệu, tín hiệu đất chung và vi sai.
- Giảm thiểu tín hiệu hồi tiếp.
- Hỗ trợ đầu vào đường dây 48VDC, có thể sử dụng trong trường hợp tín hiệu đường dây điện thoại PSTN.
- Giảm thiểu tiếng vọng khi sử dụng cho tín hiệu âm tần.

Kích thước vật lý (mm):

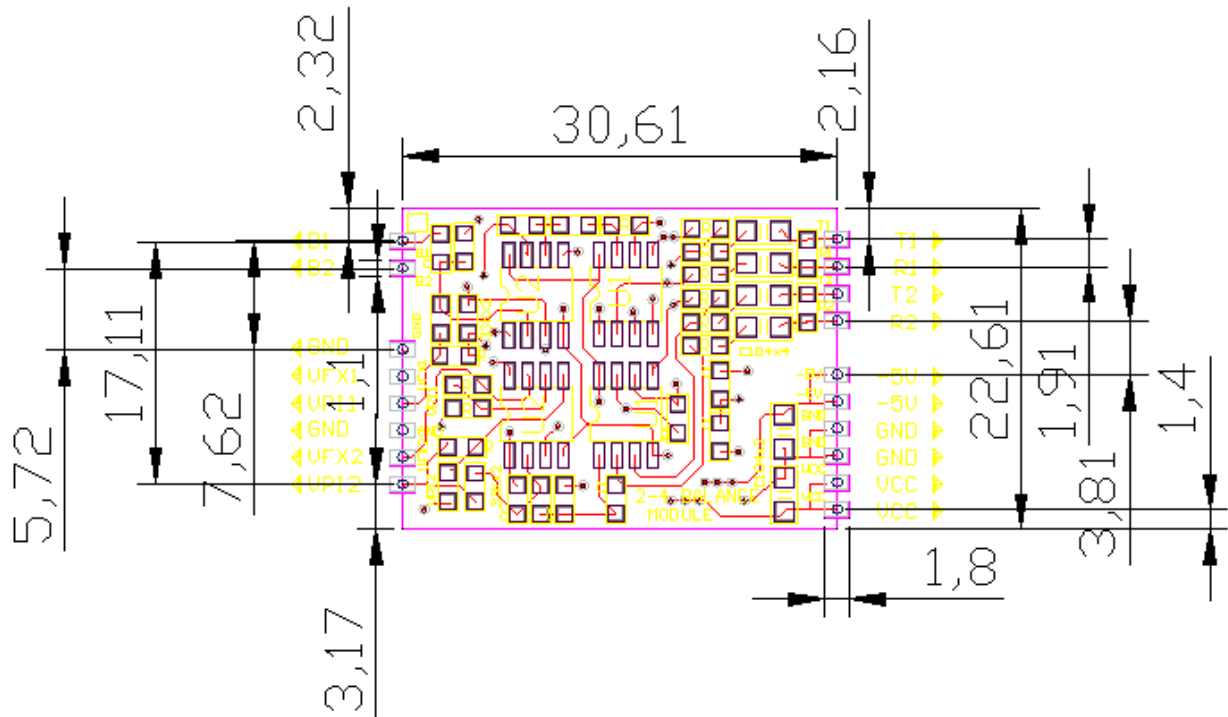

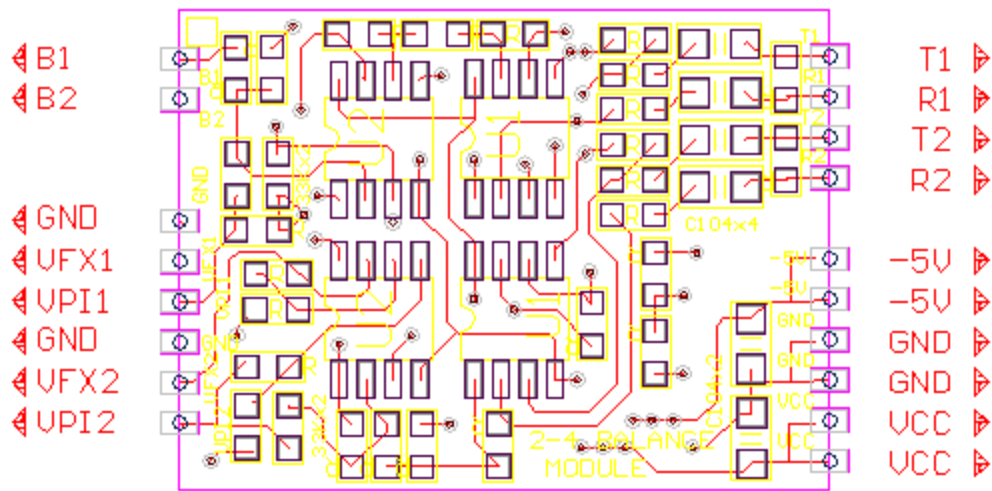

Hình sản phẩm module tham chiếu :

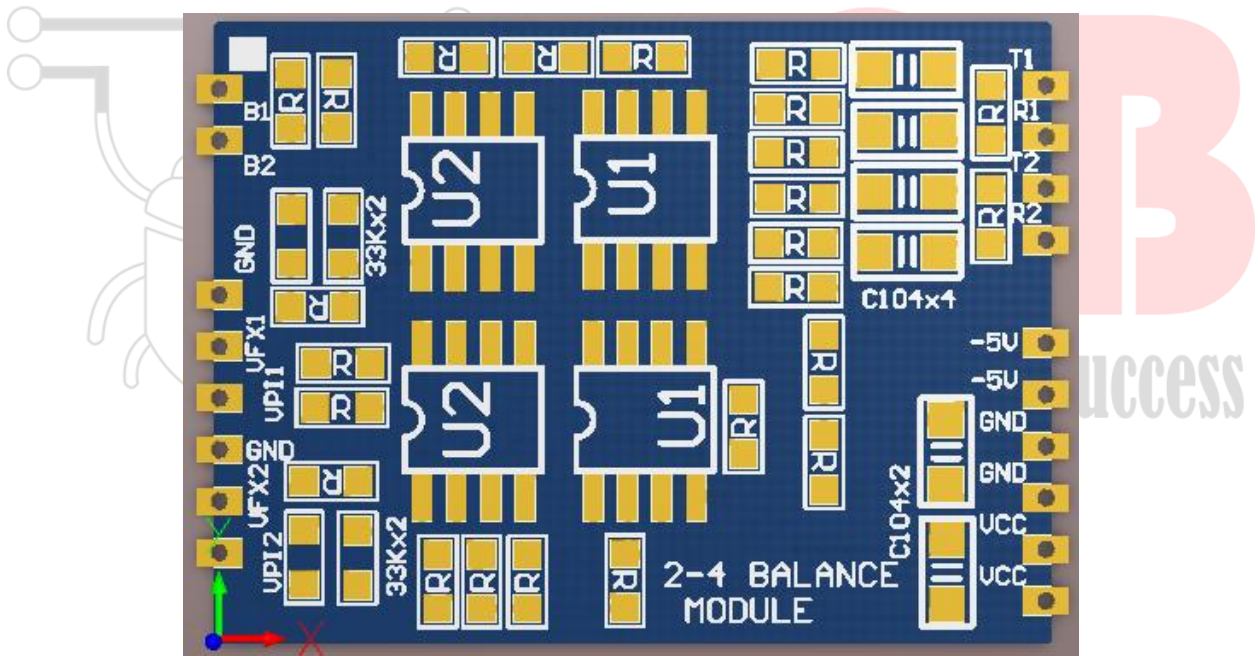

Kích thước footprint đề nghị:

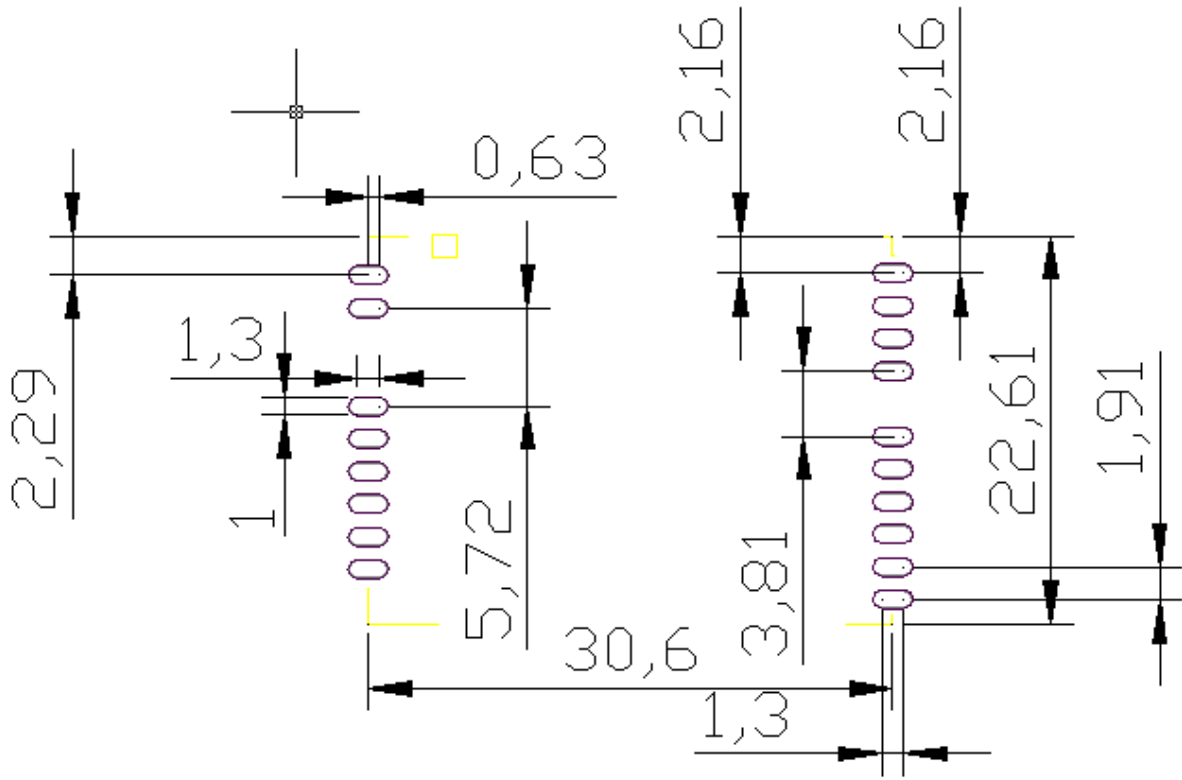

B2B
Your success is our success